

集成カウンター 発注・見積用紙 *カウンター1枚につき、1枚ご記入ください。

* 返信先 株式会社佐藤木材 (FAX 0952-47-3892, E-mail info@satoh-lumber.co.jp)

区分	発注 ・ 見積	ご依頼日	
会社名		お名前	
TEL		E-mail	
現場名		希望納期	
納品先住所	〒		
荷受人様名		荷受人様TEL	

木材の種類		集成タイプ	巾ハギ ・ フィンガージョイント
塗装	オイル塗装 ・ ウレタン塗装	色 (*1)	クリア ・ 着色
表面加工	表面加工なし ・ ワイヤーブラシ加工 ・ 浮造り加工		

厚み (*2) & 反り止め (*3)

厚み(mm)	20 ・ 25 ・ 30 ・ 36 ・ 40mm	反り止め	あり ・ なし
--------	--------------------------	------	---------

* 1 着色ご希望の場合は、別途打ち合わせが必要となります。

* 2 ご希望のサイズによっては、対応できない場合があります。

* 3 反り止めは反りを最大限に防ぐものではありませんが、反り止めをしても反りが発生する場合があります。

カウンター形状 (ご記入方法) 先ず、カウンター形状(A~D型)をお選び頂き、ご希望の奥行(D)と長さ(L)をご記入ください。次に面取り形状(1~4型)を選んで頂き、面加工する箇所をお選び頂いたカウンター形状図にご記入ください。(面加工しない箇所は4型-糸面になります。)
* 下記以外の形状をご希望の場合は、別紙平面図にご希望の形状を略図でご記入ください。

【カウンター形状】* D最大1100 L最大4100mm

A型	C型
B型	D型

【面取り形状】	1型 糸 糸 糸	2型 3R 糸 糸	3型 3C 糸 糸	4型 糸 糸
----------------	-----------------------	------------------------	------------------------	------------------

【 カウンター形状 / 面取り形状 】 ご希望のカウンターの略図をお書きください。

集成材階段 発注・見積用紙

* 返信先 株式会社佐藤木材 (FAX 0952-47-3892, E-mail info@satoh-lumber.co.jp)

区分	発注 ・ 見積	ご依頼日	
会社名		お名前	
TEL		E-mail	
現場名		希望納期	
納品先住所	〒		
荷受人様名		荷受人様TEL	

木材の種類		集成タイプ	巾八ギ ・ フィンガージョイント
塗装	オイル塗装 ・ ウレタン塗装	色 (*1)	クリア ・ 着色
表面加工	表面加工なし ・ ワイヤーブラシ加工 ・ 浮造り加工		

厚み (*2) & ノンスリップ加工

厚み(mm)	25 ・ 30 ・ 36 ・ 40mm	ノンスリップ加工	あり ・ なし
--------	---------------------	----------	---------

* 1 着色ご希望の場合は、別途打ち合わせが必要となります。

* 2 ご希望のサイズによっては、対応できない場合があります。

階段 (ご記入方法) 先ず、階段形状(A~D型)をお選び頂き、ご希望の奥行(D)と長さ(L)をご記入ください。次に踏板の断面図をご確認ください。* **下記以外の形状並びに断面図をご希望の場合は、別紙平面図にご希望の形状を略図でご記入ください。**

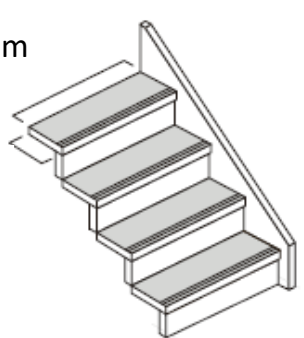
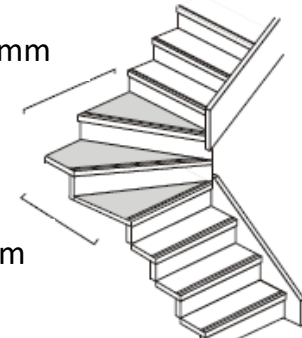
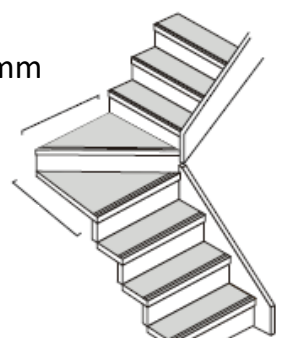
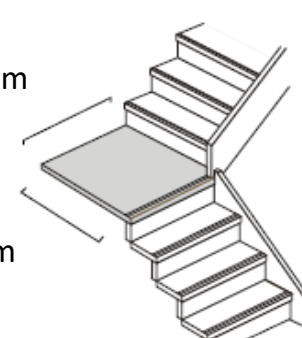
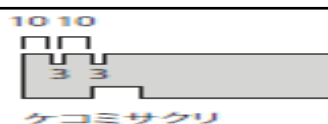
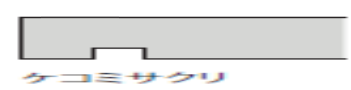
A型 階段 (L)mm D()mm 	C型 3段廻り (L)mm D ()mm 
B型 2段廻り (L)mm D()mm 	D型 踊り場 (L)mm D()mm 
【断面図】 ノンスリップ加工あり 	ノンスリップ加工なし 

【 階段形状 / 断面形状 】 ご希望のカウンターの略図をお書きください。

集成カウンター 発注・見積用紙 *カウンター1枚につき、1枚ご記入ください。

* 返信先 株式会社佐藤木材 (FAX 0952-47-3892, E-mail info@satoh-lum)

記入例

区分	発注 ・ 見積	ご依頼日	2023年2月1日
会社名	株式会社 佐藤木材	お名前	佐藤 太郎
TEL	0952-47-3855	E-mail	info@satoh-lumber.co.jp
現場名	山本様邸	希望納期	未定
納品先住所	〒84-2104 佐賀県佐賀市諸富町徳富266-1		
荷受人様名	佐藤 太郎	荷受人様TEL	090-1234-5678

木材の種類	ウォールナット	集成タイプ	巾八ギ ・ フィンガージョイント
塗装	オイル塗装 ・ ウレタン塗装	色 (*1)	クリア ・ 着色
表面加工	表面加工なし ・ ワイヤブラシ加工 ・ 浮造り加工		

厚み (*2) & 反り止め (*3)

厚み(mm)	20 ・ 25 ・ 30 ・ 36 ・ 40mm	反り止め	あり ・ なし
--------	---------------------------------	------	----------------

* 1 着色ご希望の場合は、別途打ち合わせが必要となります。

* 2 ご希望のサイズによっては、対応できない場合があります。

* 3 反り止めは反りを最大限に防ぐものではありませんが、反り止めをしても反りが発生する場合があります。

カウンター形状 (ご記入方法) 先ず、カウンター形状(A~D型)をお選び頂き、ご希望の奥行(D)と長さ(L)をご記入ください。次に面取り形状(1~4型)を選んで頂き、面加工する箇所をお選び頂いたカウンター形状図にご記入ください。(面加工しない箇所は4型-糸面になります。)
* 下記以外の形状をご希望の場合は、別紙平面図にご希望の形状を略図でご記入ください。

【カウンター形状】* D最大1100 L最大4100mm

<p>A型</p>	<p>C型</p>
<p>B型</p>	<p>D型</p>

<p>【面取り形状】</p> <p>1型 糸</p>	<p>2型 3R</p>	<p>3型 3C</p>	<p>4型 糸</p>
----------------------------	--------------	--------------	-------------

集成材階段 発注・見積用紙

* 返信先 株式会社佐藤木材 (FAX 0952-47-3892, E-mail info@satoh-lu

記入例

区分	発注 ・ 見積	ご依頼日	2023年2月1日
会社名	株式会社 佐藤木材	お名前	佐藤 太郎
TEL	0952-47-3855	E-mail	info@satoh-lumber.co.jp
現場名	山本様邸	希望納期	未定
納品先住所	〒84-2104 佐賀県佐賀市諸富町徳富266-1		
荷受人様名	佐藤 太郎	荷受人様TEL	090-1234-5678

木材の種類	ゴム	集成タイプ	巾八ギ ・ フィンガージョイント
塗装	オイル塗装 ・ ウレタン塗装	色 (*1)	クリア ・ 着色
表面加工	表面加工なし ・ ワイヤーブラシ加工 ・ 浮造り加工		



厚み (*2) & ノンスリップ加工

厚み(mm)	25 ・ 30 ・ 36 ・ 40mm	ノンスリップ加工	あり ・ なし
--------	---------------------	----------	---------

* 1 着色ご希望の場合は、別途打ち合わせが必要となります。

* 2 ご希望のサイズによっては、対応できない場合があります。

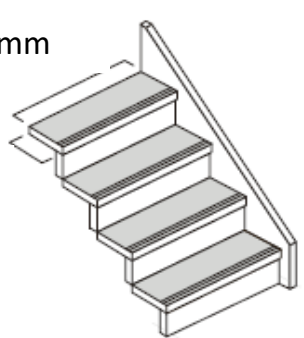
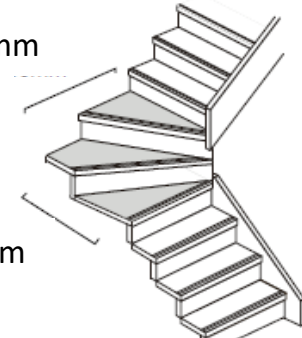
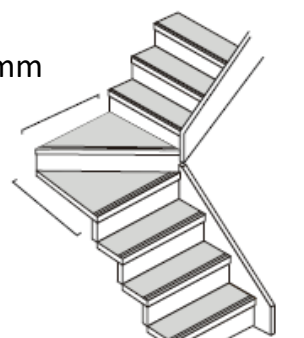
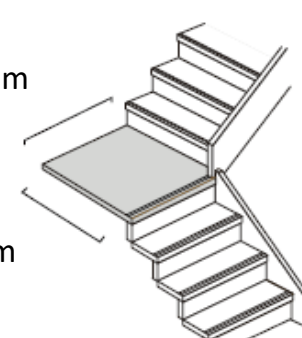
階段 (ご記入方法) 先ず、階段形状(A~D型)をお選び頂き、ご希望の奥行(D)と長さ(L)をご記入ください。次に踏板の断面図をご確認ください。* 下記以外の形状並びに断面図をご希望の場合は、別紙平面図にご希望の形状を略図でご記入ください。

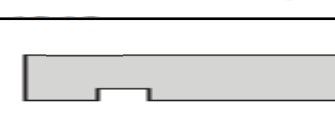
<p>A型 階段</p> <p>L (900)mm</p> <p>D (260)mm</p> 	<p>C型 3段廻り</p> <p>L ()mm</p> <p>D ()mm</p> 
<p>B型 2段廻り</p> <p>L ()mm</p> <p>D ()mm</p> 	<p>D型 踊り場</p> <p>L ()mm</p> <p>D ()mm</p> 
<p>【断面図】 ノンスリップ加工あり</p>  <p>ケコミサクリ</p>	<p>【断面図】 ノンスリップ加工なし</p>  <p>ケコミサクリ</p>